

KGE

Zweischalen-Tiefbaugreifer
Baggergewichtsklasse 4-8 t



KINTEC
MASCHINEN GMBH

KGE

Zweischalen-Tiefbaugreifer | Baggergewichtsklasse 4–8 t

EINSATZ: LKW-LADEKRÄNE UND MOBILBAGGER

Vielseitiger Tiefbaugreifer für den typischen Hydraulikbaggerbetrieb, wie z.B.: Erdaushub und Verladung von Schüttgütern oder die Verladung von Erde, Kies und Sand.



Rev.-Stand: 11/2021 - technische Änderungen vorbehalten

KGE – 400

Inhalt – SAE (l): 135
Gewicht (kg): 265
Schnittbreite E (mm): 400
Anzahl der Zähne: 4

KGE – 650

Inhalt – SAE (l): 220
Gewicht (kg): 295
Schnittbreite E (mm): 650
Anzahl der Zähne: 6

KGE – 550

Inhalt – SAE (l): 190
Gewicht (kg): 285
Schnittbreite E (mm): 550
Anzahl der Zähne: 6

KGE – 800

Inhalt – SAE (l): 270
Gewicht (kg): 315
Schnittbreite E (mm): 800
Anzahl der Zähne: 8

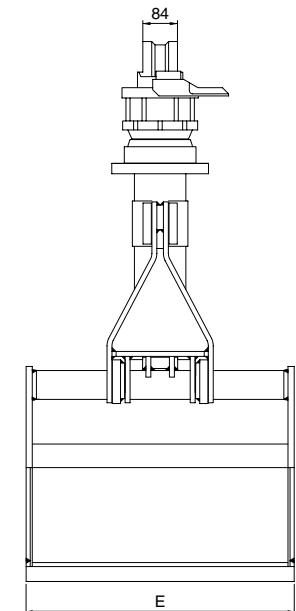
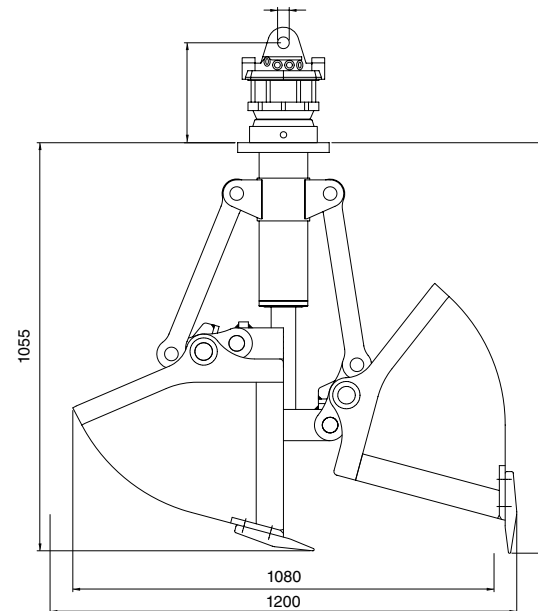

TECHNISCHE DATEN

Baggergewichtsklasse	(t):	4–8
Tragfähigkeit max.	(t) :	Greifer: 2 Drehmotor: 2,5
Schüttgewicht bis	(t/m3):	2
Betriebsdruck max.	(bar):	Greiffunktion: 300 Drehfunktion: 250
Schließkraft max.	(kN):	28

KONSTRUKTION MERKMALE

- Seiten- und Bodenschneiden aus hochfestem Feinkornstahl (450 HB)
- Mechanische Öffnungsanschlätze
- Drehmotor endlos hydraulisch drehbar
- geschmiedete Zwei-Loch Schraubzähne

LIEFERBARES ZUBEHÖR UND AUSRÜSTUNGEN

- Schlauchsatz und Aufhängung für alle bekannten Baggerfabrikate
- Aufhängung mit Pendelbremse
- Auswerfer
- Spezialschalen auf Kundenwunsch
- Anschraubbare Klemmleisten zur Aufnahme von Bordsteinen