

KG30-2

Grabgreifer

Baggergewichtsklasse 5-9 t

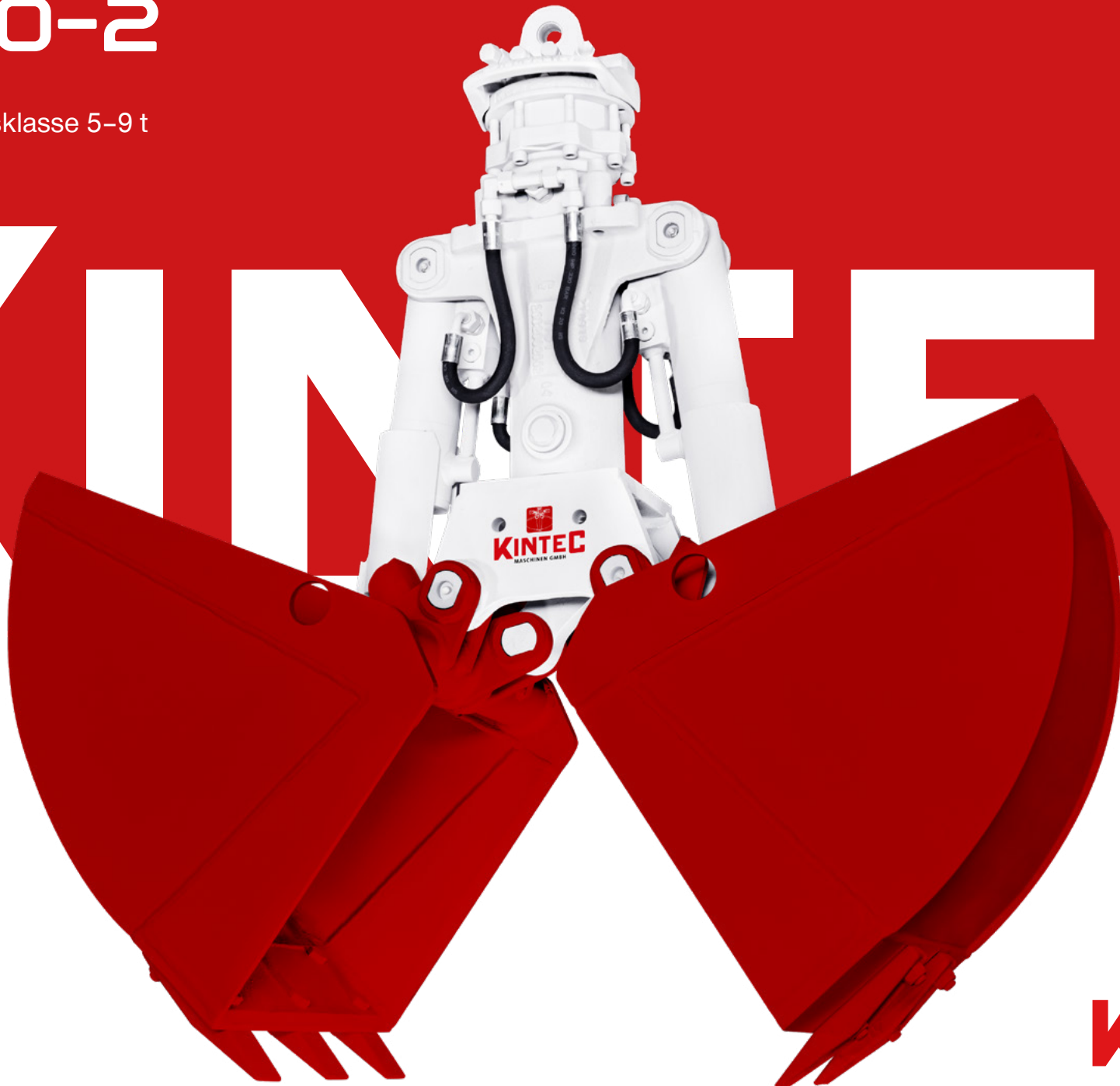

KINTEC
MASCHINEN GMBH

KG30-2

Zweischalen Tiefbaugreifer | Baggergewichtsklasse 5–9 t

EINSATZ: MOBILBAGGER UND LKW-LADEKRÄNE

Vielseitiger Tiefbaugreifer für den typischen Hydraulikbaggerbetrieb, wie z.B.: Ausschachten und Ausbaggern von gewachsenen Böden, Ziehen von Gräben und Kabelschächten, Verladen von Erde, Kies und Sand.



KG 30-2 – 300

Inhalt – SAE (l): 100
Gewicht (kg): 260
Schnittbreite E (mm): 300
Anzahl der Zähne: 3

KG 30-2 – 500

Inhalt – SAE (l): 170
Gewicht (kg): 290
Schnittbreite E (mm): 500
Anzahl der Zähne: 5

KG 30-2 – 400

Inhalt – SAE (l): 135
Gewicht (kg): 275
Schnittbreite E (mm): 400
Anzahl der Zähne: 3

KG 30-2 – 600

Inhalt – SAE (l): 205
Gewicht (kg): 305
Schnittbreite E (mm): 600
Anzahl der Zähne: 5

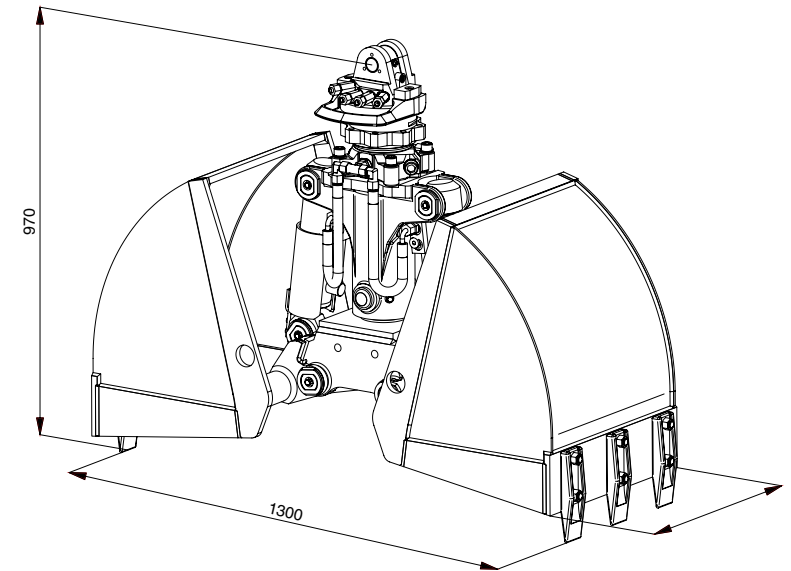
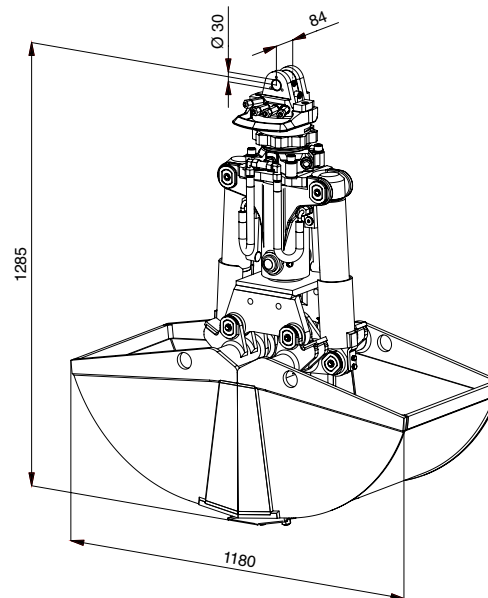

TECHNISCHE DATEN

Baggergewichtsklasse	(t):	5–9
Tragfähigkeit max.	(t) :	Greifer: 2 Drehmotor: 2,5
Schüttgewicht bis	(t/m ³):	2
Betriebsdruck max.	(bar):	Greiffunktion: 300 Drehfunktion: 250
Schließkraft max.	(kN):	27

KONSTRUKTION MERKMALE

- Schalen mit Schalenträger durch Drei-Punkt-Stecksystem innerhalb der gesamten Baureihe austauschbar
- Drehmotor endlos hydraulisch drehbar
- Seiten- und Bodenschneiden aus hochfestem Feinkornstahl (450 HB)
- geschmiedete Zwei-Loch Schraubzähne
- Schlauchschutzbügel für Hydraulikanschlüsse am Drehmotor
- Kolbenstangenschutz

LIEFERBARES ZUBEHÖR UND AUSTRÜSTUNGEN

- Schlauchsatz und Aufhängung für alle bekannten Baggerfabrikate und LKW-Ladekräne
- Aufhängung mit Pendelbremse
- Hülsensteckzähne
- Spezialschalen auf Kundenwunsch
- weitere Sonderausrüstung auf Anfrage