

KGU-2

Universalgreifer
Baggergewichtsklasse 5-8 t



KINTEC
MACHINEN GMBH

KGU-2

Universalgreifer | Baggergewichtsklasse 5–8 t

EINSATZ: LKW-LADEKRÄNE UND MOBILBAGGER

Vielseitiger Ladekranggreifer für unterschiedlichste Einsätze und Handling von Materialien, wie z. B.: Verladung von groben Schüttgütern, Sortierung von Bauschutt und Recyclingmaterialien, Verladung von Müll, Busch- und Strauchwerkverladung und Erdaushub.



KGU-2 – 650

Inhalt – SAE (l): 325
Gewicht (kg): 285
Schnittbreite E (mm): 650
Anzahl der Zähne: 4

KGU-2 – 900

Inhalt – SAE (l): 450
Gewicht (kg): 335
Schnittbreite E (mm): 900
Anzahl der Zähne: 6

KGU-2 – 800

Inhalt – SAE (l): 400
Gewicht (kg): 320
Schnittbreite E (mm): 800
Anzahl der Zähne: 6

KGU-2 – 1000

Inhalt – SAE (l): 500
Gewicht (kg): 350
Schnittbreite E (mm): 1000
Anzahl der Zähne: 6

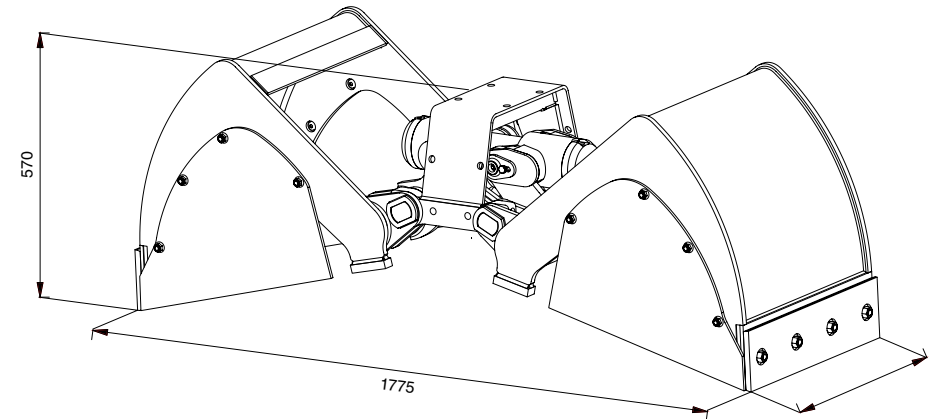
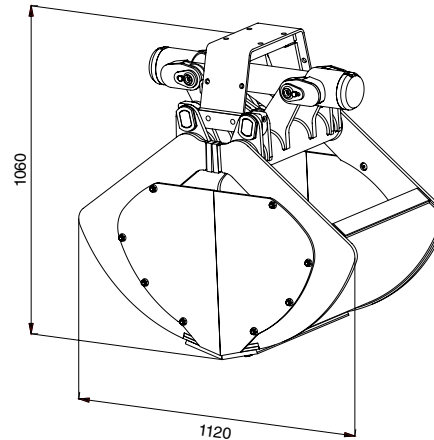

TECHNISCHE DATEN

Baggergewichtsklasse	(t):	5–8
Tragfähigkeit max.	(t) :	Greifer: 2
Schüttgewicht bis	(t/m3):	2
Betriebsdruck max.	(bar):	Greiffunktion: 300
Schließkraft max.	(kN):	26

KONSTRUKTION MERKMALE

- Flache kompakte Bauweise durch horizontal angeordneten Hubzylinder
- Bodenschneiden und Seitensicheln aus hochfestem Feinkornstahl (450 HB)
- Zwei robuste Gleichlauflenkungen
- großzügige Schalendrehpunktlagerungen

LIEFERBARES ZUBEHÖR UND AUSRÜSTUNGEN

- Drehmotor endlos hydraulisch drehbar
- Schlauchschutzbügel für die Hydraulikanschlüsse am Drehmotor
- Anschraubbare Seitenplatten (450 HB) für lose Schüttgüter und leichte Tiefbauarbeiten
- Wechselmesser (450 HB)
- Geschmiedete Zwei-Loch Schraubzähne
- anschraubbare Klemmleisten zur Aufnahme von Bordsteinen