

**DG**

Abbruch- und Sortiergreifer  
Baggergewichtsklasse 1 - 9 t



**KINTEC**  
MASCHINEN GMBH

### EINSATZ: MOBIL- UND KETTENBAGGER

Vielfältig einsetzbarer Greifer für unterschiedlichste Einsätze und Handling verschiedenster Materialien, wie z.B.: Abbruch / Abbruchsortierung, Sortierung von Bauschutt, Verladung und Sortierung von Recyclingmaterialien.



#### DG05

Inhalt (l):	45
Gewicht o. Adapterplatte (kg):	170
Höhe geschlossen A (mm):	770
Höhe offen B (mm):	710
Weite geschlossen C (mm):	660
Öffnungsweite D (mm):	1030
Schnittbreite E (mm):	360
Klemmkraft (kN):	13

#### DG1.5

Inhalt (l):	130
Gewicht o. Adapterplatte (kg):	320
Höhe geschlossen A (mm):	930
Höhe offen B (mm):	775
Weite geschlossen C (mm):	825
Öffnungsweite D (mm):	1390
Schnittbreite E (mm):	500
Klemmkraft (kN):	23

#### DG1

Inhalt (l):	80
Gewicht o. Adapterplatte (kg):	200
Höhe geschlossen A (mm):	760
Höhe offen B (mm):	700
Weite geschlossen C (mm):	660
Öffnungsweite D (mm):	1105
Schnittbreite E (mm):	400
Klemmkraft (kN):	15

#### DG2

Inhalt (l):	200
Gewicht o. Adapterplatte (kg):	500
Höhe geschlossen A (mm):	1080
Höhe offen B (mm):	950
Weite geschlossen C (mm):	940
Öffnungsweite D (mm):	1620
Schnittbreite E (mm):	600
Klemmkraft (kN):	36

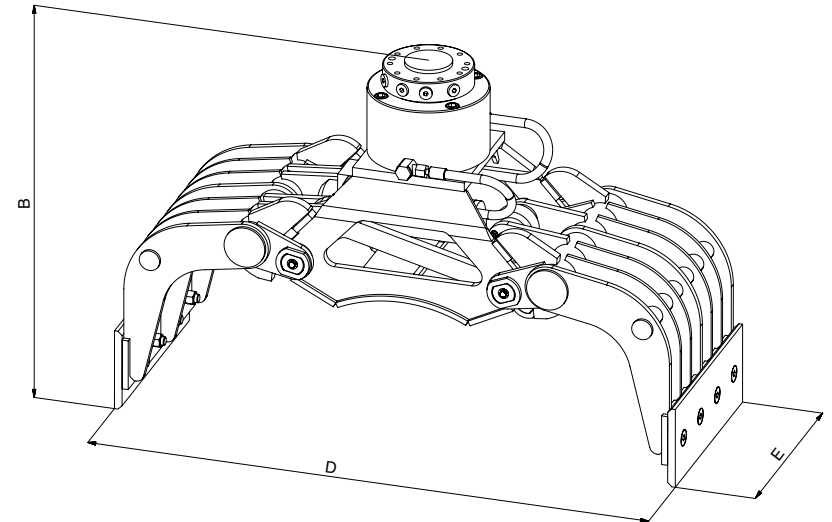
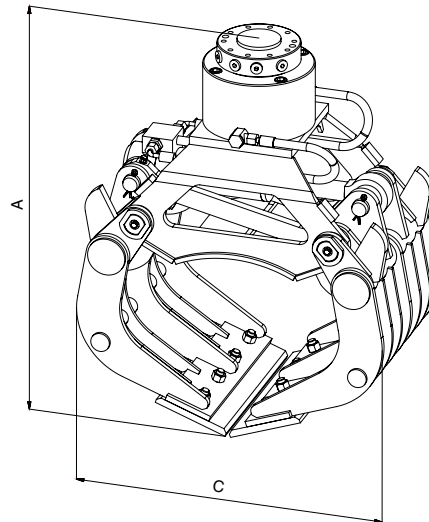

### TECHNISCHE DATEN

Baggergewichtsklasse (t)	DG05:	1–2	
	DG1:	3–5	
	DG1.5:	4–7	
	DG2:	5–9	
Tragfähigkeit max.(t)	DG05:	Greifer: 1	Drehmotor: 5
	DG1:	Greifer: 1	Drehmotor: 5
	DG1.5:	Greifer: 1,5	Drehmotor: 5
Betriebsdruck max. (bar):	DG05:	Greiffunktion: 250	Drehfunktion: 250
	DG1:	Greifer: 2	Drehmotor: 9
	DG2:	Greiffunktion: 300	Drehfunktion: 250

### KONSTRUKTION MERKMALE

- Kompaktdrehmotor endlos hydraulisch drehbar
- Flache kompakte Bauweise – Greifhydraulik und Gleichlauflenkung geschützt in der Traverse angeordnet
- DG2 mit Endlagendämpfung im Hubzylinder
- DG1, DG1.5 und DG2 mit Selbsthalteventil in den Zylindern. Diese verhindern das ungewollte Öffnen des Greifers
- DG1, DG1.5 und DG2 mit geschraubten Wechselmessern aus hochfestem Feinkornstahl (450 HB)

### LIEFERBARES ZUBEHÖR UND AUSTRÜSTUNGEN

- Schlauchsatz, Adapterplatten und Aufhängung für alle bekannten Baggerfabrikate
- 6/2 Wegeventil bei fehlendem Hydraulikkreis
- Spezialschalen auf Kundenwunsch
- Greifer in pendelnder Ausführung lieferbar
- weitere Sonderausrüstung auf Anfrage