

# KG10-2

Zweischalengreifer  
Baggergewichtsklasse 5 – 8 t

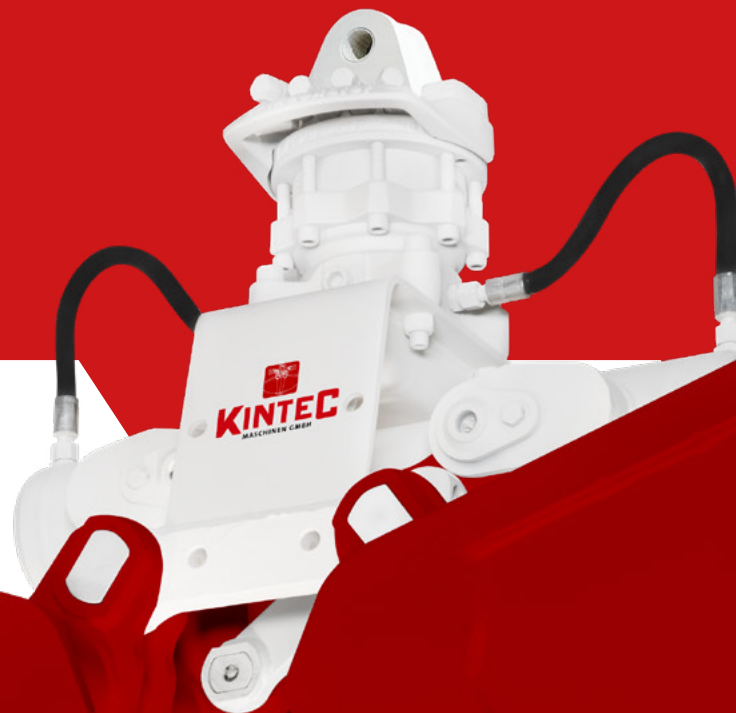

**KINTEC**  
MASCHINEN GMBH

# KG10-2

Zweischalengreifer | Baggergewichtsklasse 5 – 8 t

## EINSATZ: LKW-LADEKRÄNE UND MOBILBAGGER

Vielseitiger Tiefbaugreifer für den typischen Hydraulikbaggerbetrieb, wie z.B.: Erdaushub und Verladung von Schüttgütern, Ziehen von Gräben und Verladen von Erde, Kies und Sand.



### KG 10-2 – 550

Inhalt – SAE (l): 275  
Gewicht (kg): 300  
Schnittbreite E (mm): 550  
Anzahl der Zähne: 6

### KG 10-2 – 800

Inhalt – SAE (l): 400  
Gewicht (kg): 350  
Schnittbreite E (mm): 800  
Anzahl der Zähne: 8

### KG 10-2 – 650

Inhalt – SAE (l): 325  
Gewicht (kg): 315  
Schnittbreite E (mm): 650  
Anzahl der Zähne: 6

### KG 10-2 – 900

Inhalt – SAE (l): 450  
Gewicht (kg): 365  
Schnittbreite E (mm): 900  
Anzahl der Zähne: 8

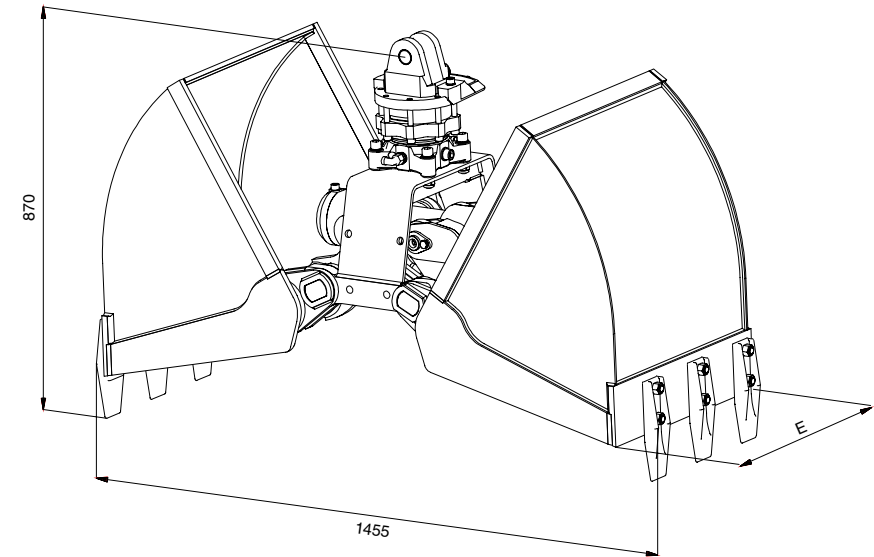
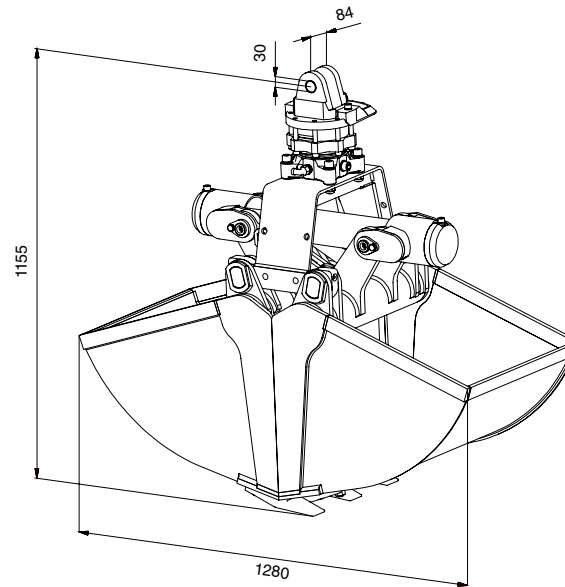

## TECHNISCHE DATEN

Baggergewichtsklasse (t): 5–8  
Tragfähigkeit max. (t): Greifer: 2 Drehmotor: 2,5  
Schüttgewicht bis (t/m<sup>3</sup>): 2  
Betriebsdruck max. (bar): Greiffunktion: 300 Drehfunktion: 250  
Schließkraft max. (kN): 32

## KONSTRUKTION MERKMALE

- Schalen innerhalb der gesamten Baureihe austauschbar
- Kompaktdrehmotor endlos hydraulisch drehbar
- Schalen komplett aus hochfestem Feinkornstahl (450 HB)
- Geschmiedete Zwei-Loch Schraubzähne
- Waagrecht und geschützt angeordneter Hubzylinder
- Schlauchschutzbügel für die Hydraulikanschlüsse am Drehmotor

## LIEFERBARES ZUBEHÖR UND AUSTRÜSTUNGEN

- Schlauchsatz und Aufhängung für alle bekannten Baggerfabrikate
- Aufhängung mit Pendelbremse
- Auswerfer
- Spezialschalen auf Kundenwunsch
- weitere Sonderausrüstung auf Anfrage